

### S Manual Hydraulic Stackers

รถยกพาเลท ยกสูง

**Certified Tough. Guranteed.**

Model รุ่น		S1016	S2016
Capacity น้ำหนักบรรทุก	kg	1000	1000
Min. Fork Height (S) ความสูงของเสา	mm	90	90
Max. Fork Height (H) ความสูงสูงสุดงายก	mm	1600	1600
Fork Length (L) ความยาวงายก	mm	900/1100	900/1100
Overall Fork Width (W) ความกว้างงายกทั้งหมด	mm	320-740	360-740
Overall Length (A) ความยาวทั้งหมด	mm	1390	
Overall Width (B) ความกว้างทั้งหมด	mm	780	
Overall Height (F) ความสูงทั้งหมด	mm	2040	
Load Centre จุดบรรทุกน้ำหนัก	mm	400/600	
Load Wheel ล้อบรรทุกน้ำหนัก	mm	Ø74 x 52	Ø74 x 70
Steering Wheel ล้อบังคับเลี้ยว	mm	Ø180 x 50	
Net Weight น้ำหนักสุทธิ	kg	150	250

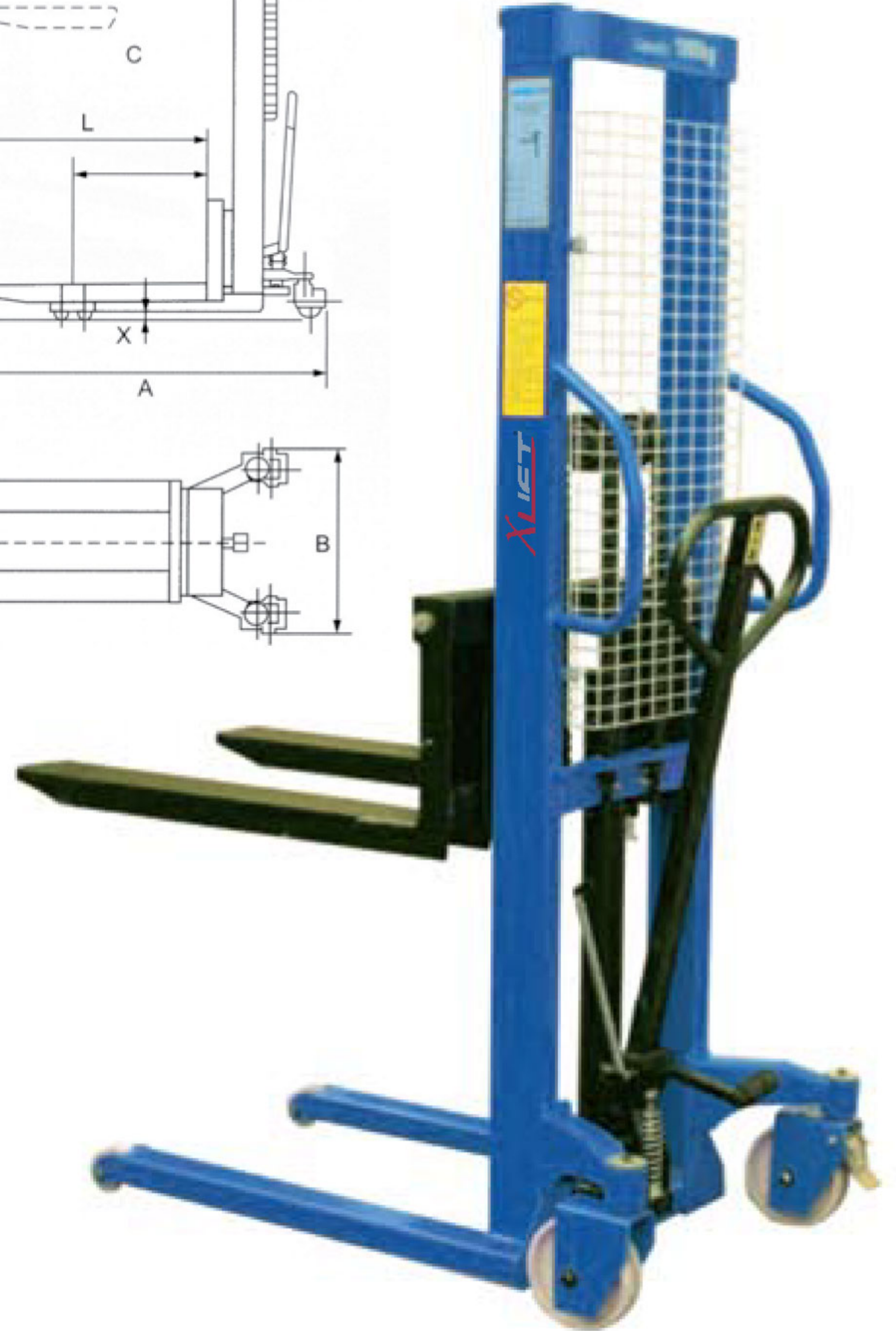
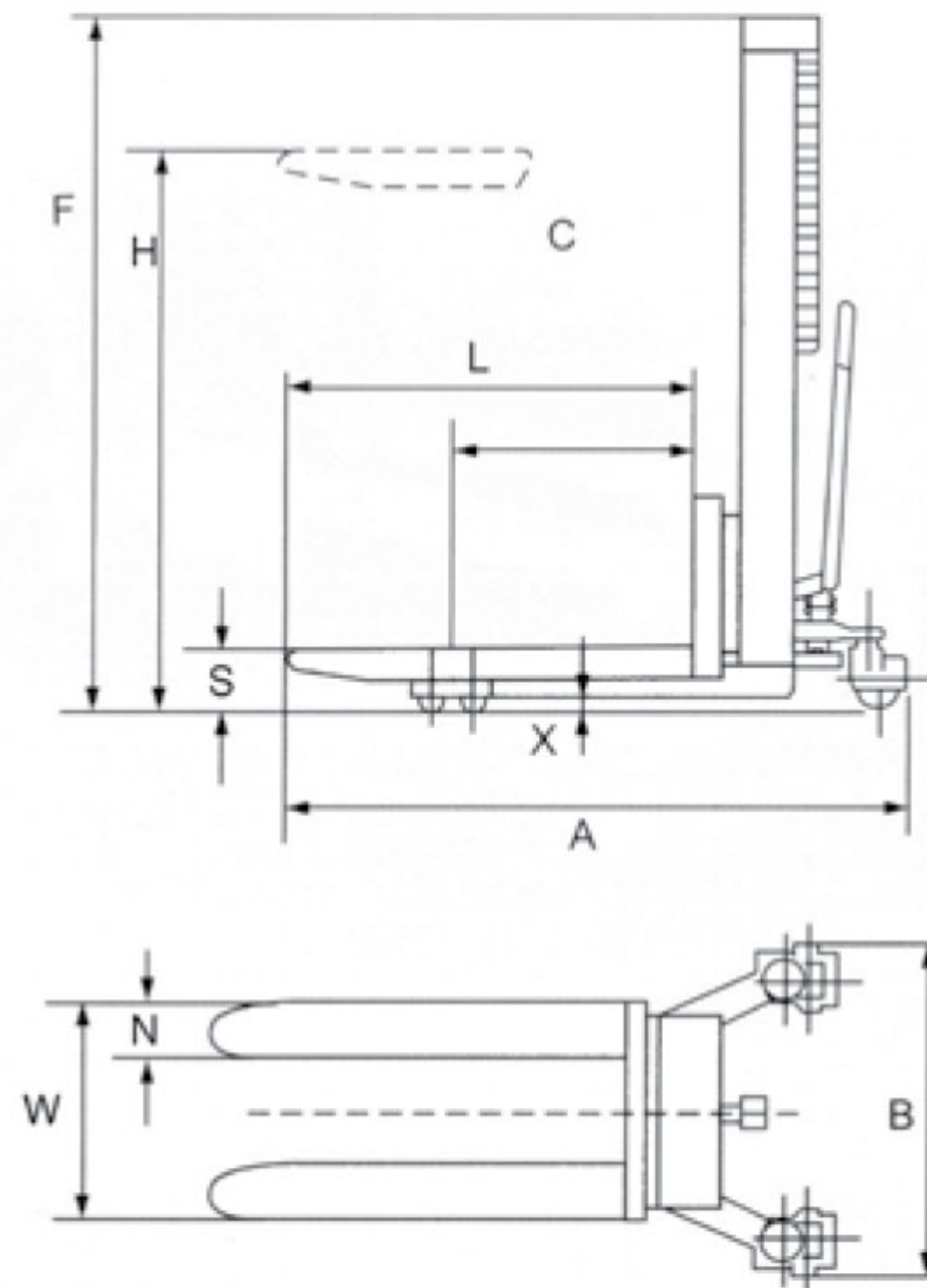

- Long lifetime German designed seal kit and latest technology hydraulic pump design allow less pump effort.
- Precision ball bearing centred wheels provide for superior movement & steerability.
- Heavy duty one piece "C" section fork for the greatest strength and durability.
- Adjustable forks for wider application.
- Conforms to EN 1757-1:2001.
- Nylon wheels as standard.

### Semi-Auto Stackers

## รถยกพาเลท ยกสูง แบบกึ่งอัตโนมัติ

### SAS Semi-Auto Stackers

รถยกพาเลท ยกสูง แบบกึ่งอัตโนมัติ

**Strong & durable, an excellent Value Proposition!**

Model รุ่น		SAS10-1.6	SAS10-3.0
Capacity น้ำหนักบรรทุก	kg	1000	1000
Min. Fork Height ความสูงขั้นต่ำงายก	mm	85	85
Max. Fork Height ความสูงสูงสุดงายก	mm	1600	3000
Min. Mast Height ความสูงขั้นต่ำเสา	mm	1980	2080
Fork Size ขนาดงายก	mm	160 x 60	
Fork Length ความยาวงายก	mm	900/1100	
Overall Fork Width (adjust/fixed) ความกว้างทั้งหมดงายก(ปรับแต่ง/ยึดติด)	mm	330-660	
Radius of Gyration วงเลี้ยว	mm	1240	
Overall Dimensions (W*L*H) ขนาดทั้งหมด	mm	850 x 1600 x 2200	
Load Wheel ล้อบรรทุกน้ำหนัก	mm	Ø 74 x 70	
Steering Wheel ขนาดล้อบังคับเลี้ยว	mm	Ø 180 x 50	
Battery V/Ah (5h autonomy) แบตเตอรี่	V/Ah	12 / 150	
Lifting Motor Power กำลังยกตัวมอเตอร์	kw	1.8	
Net Weight น้ำหนักสุทธิ	kg	396	500

- Fully welded, robust, steel frame.
- Built-in hydraulic power pack & external battery charger included.
- Conforms to CE Safety standards.
- Fully sealed, self contained maximum duty hydraulic system.
- Self lubricating, sealed, precision ball bearings for premium rollability.

