

MHL 1.5 Ton Pallet High Lifters

รถยกกลากพาเลท แบบยกสูง ขนาด 1.5 ตัน

Model รุ่น		MHL15N	MHL15W
Capacity น้ำหนักบรรทุก	kg	1500	
Overall Forks Width (W) ความกว้างงายกทั้งหมด	mm	520	680
Fork Length (L) ความยาวงายก	mm	1100	
Fork Size (N x T) ขนาดงายก	mm	162 x 50	
Min. Fork Height (S) ความสูงขั้นต่ำงายก	mm	85	
Max. Fork Height (H) ความสูงสูงสุดงายก	mm	800	
Steering Wheel ล้อบังคับเลี้ยว	mm	Ø 150 x 50	
Load Wheel ล้อบรรทุกน้ำหนัก	mm	Ø 75 x 50	
Net Weight น้ำหนักสุทธิ	kg	118	125

- Heavy duty pump design with German hydraulic seals.
- Used as a pallet truck and lift table.
- Safety overload system prevents the trucks from being used beyond its rated capacity.
- Two-cylinder system to aid rapid lifting.
- Pressure relief valve to control lowering speed.



* Parking brake & foot pedal optional.

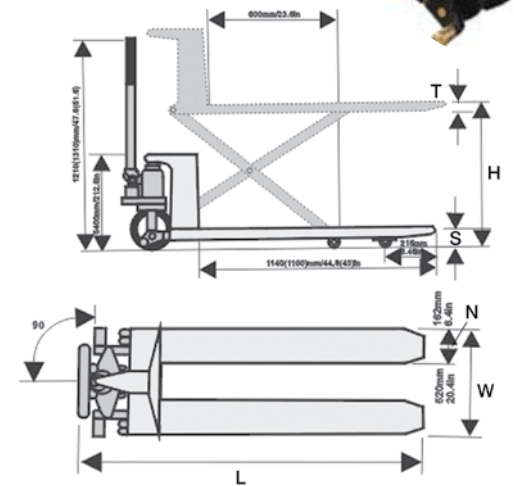

EHL Electric High Lifter

รถยกพาเลทสูง แบบไฟฟ้า

Model รุ่น		EHL10
Capacity น้ำหนักบรรทุก	kg	1000
Overall Forks Width ความกว้างงายกทั้งหมด	mm	540/685
Fork Length (L) ความยาวงายก	mm	1170
Fork Size (e) ขนาดงายก	mm	160 x 50
Min. Fork Height ความสูงขั้นต่ำงายก	mm	85
Max. Fork Height ความสูงสูงสุดงายก	mm	800
Steering Wheel ล้อบังคับเลี้ยว	mm	Ø 180 x 50
Load Wheel ล้อบรรทุกน้ำหนัก	mm	Ø 75 x 50
Battery V / Ah (5h Autonomy) แบตเตอรี่		12V / 60Ah
Lifting Motor Power กำลังยกของมอเตอร์		0.8kw
Net Weight น้ำหนักสุทธิ	kg	169

- Precision sealed fail proof hydraulic pump.
- Comes with battery and smart charger.
- Designed to lift goods to an ergonomically correct height.
- Conforms to CE safety standards.

Lift by electric or manual!

