

ELT Electric Lift Table

รถยกแบบโต๊ะยก แบบไฟฟ้า

- High quality electronic control system.
- Fully sealed & maintenance-free battery.
- Reliable brakes ensure stability and safety.
- Conforms to CE safety standards.



Model รุ่น		ELT30	ELT50	ELT75	ELTD35
Capacity น้ำหนักบรรทุก	kg	300	500	750	350
Max. Table Height (H2) ความสูงสูงสุดโต๊ะยก	mm	880	1025	970	1300
Min. Table Height (H1) ความสูงขั้นต่ำโต๊ะยก	mm	290	440	420	370
The Dimension of Table Size (L x B) ขนาดโต๊ะยก(กว้าง x ยาว)	mm	850 x 500	1010 x 520	1000 x 510	910 x 500
Castor Wheel (D) ขนาดล้อ	mm	Ø125 x 40	Ø150 x 48	Ø147 x 50	Ø125 x 10
Overall Length (L1) ความยาวทั้งหมด	mm	1145	1305	1345	1210
Height of Handle from the Ground (H3) ความสูงของมือจับ	mm	920	970	935	920
Lifting Speed With Load / Without Load ความเร็วในการยกขณะบรรทุก/ไม่บรรทุก	mm/s	65 / 49	65 / 49	70 / 80	90 / 110
Lowering Speed With Load / Without Load ความเร็วในการลงขณะบรรทุก/ไม่บรรทุก	mm/s	98 / 74	98 / 74	50 / 35	100 / 90
Lifting Cycle (fully charged) รอบยก		120		100	
Battery x 2 แบตเตอรี่ X 2		12V / 21AH			
Vertical Travel (H4) การเคลื่อนที่ในแนวดิ่ง	mm	590	585	550	930
Lifting Motor (DC24V) กำลังยกตัวมอเตอร์	kw			0.8	
Charger (built-in) 24V4A เครื่องชาร์จแบตเตอรี่				8.5Hr	
Approx Lifting Speed ความเร็วในการยกขึ้นโดยประมาณ	sec	10	10	12	10
Net Weight น้ำหนักสุทธิ	kg	115	157	160	142

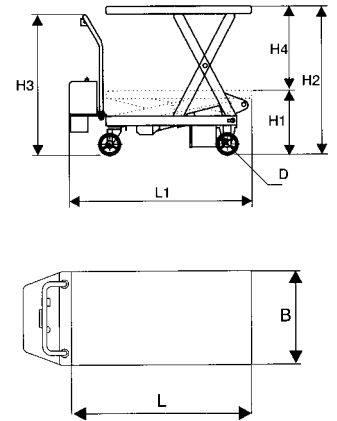

MLT-XL Extra Large Hydraulic Lift Tables

รถยกแบบโต๊ะยก ขนาดใหญ่พิเศษ

For XL loads!



Model รุ่น		MLT50XL	MLT100XL
Capacity น้ำหนักบรรทุก	kg	500	1000
Min. Table Height ความสูงขั้นต่ำโต๊ะยก	mm	290	360
Max. Table Height ความสูงสูงสุดโต๊ะยก	mm	915	136
Dimensions of Table ขนาดโต๊ะยก	mm	1600 x 810	2035 x 750
Castor Wheel ขนาดล้อ	mm	Ø125 x 40	Ø180x50 / Ø80x40
Foot Pedal Cycles to Max. Height การเหยียบเพื่อยก		<=55	<=200
Height of Handle from the Ground ความสูงของมือจับ	mm	975	1000
Net Weight น้ำหนักสุทธิ	kg	154	198

- Plus sized table platforms give your requirements that added flexibility.
- Smooth and light ball bearing polyurethane wheels ensure heavy loads are easy to handle.

