

PT Pallet Tiler

รถยกพาเลท แบบเอียง

Highed productivity and better ergonomics

Model รุ่น		MPT10	EPT10
Capacity น้ำหนักบรรทุก	kg	1000	
Overall Forks Width (W) ความกว้างงาทั้งหมัด	mm	560	
Fork Length (L) ความยาวงา	mm	800	
Min. Fork Height (S) ความสูงขั้นต่ำงา	mm	85	
Max. Fork Height (H) ความสูงสูงสุดงา	mm	285	
Handle Height (L1) ความสูงมือจับ	mm	1138	
Width Between Forks (B1) ความกว้างระหว่างงา	mm	234	
Fork Tip Length from Roller (L2) ความยาวจากปลายงาถึงลูกกรอก	mm	135	
Overall Width (B) ความกว้างทั้งหมด	mm	638	
Overall Length (L) ความยาวทั้งหมด	mm	1325	1410
Overall Height, Raised (H1) ความสูงสามารถยก	mm	950	
Overall Height, Lowered (H2) ความสูงสามารถลง	mm	750	
Load Centre (C1) จุดโหลด	mm	Min. ต่ำสุด 200mm, Max. สูงสุด 400mm	
Load Centre (C2) จุดโหลด	mm	Min. ต่ำสุด 200mm, Max. สูงสุด 420mm	
Lifting Motor Power กำลังยกมอเตอร์		-	0.8kw / 12V
Net Weight น้ำหนักสุทธิ	kg	178	185

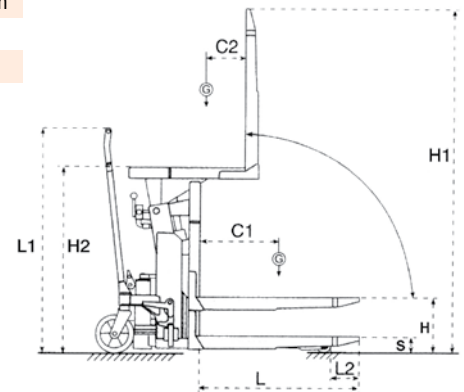
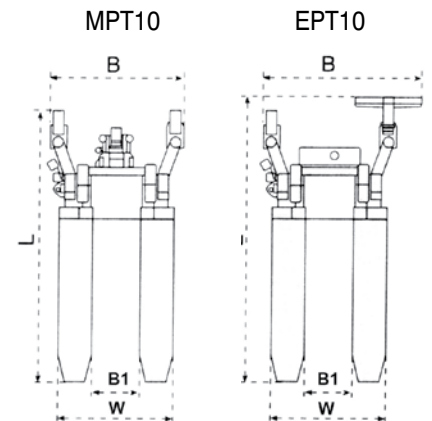

- Superform pallet tilter lifts, tilts and transports crates/ pallet mesh.
- Designed to give the user an ergonomically correct position to reach loads easily without the necessity of bending down or stretching up.
- Handle can be turned and locked in position away from the work area.
- Applies to both sitting and standing positions.
- Forks can be tilted up to 90°.
- Both are supplied as standard with parking brake and foot protectors.
- Manual type : Lift and tilt functions are by manual hydraulic action.
- Electric type: Lifting and lowering functions built into the handle and the tilt action is operated by remote control. This allows the user to adjust the tilt during filling or emptying crate or box.